

小断面向一体型エレクター付吹付機

GMB35C-ER III

コンパクトな車体でありながら、必要機器を全て搭載
この1台で吹付・建込作業が可能です。



第3次基準値排出ガス対策型エンジン



コンパクトな車体に必要機器を搭載

最低地上高 3420mm、幅 2780mm、超コンパクトサイズエレクトー式コンプレッサー搭載型吹付システムです。

- ・配管を車体内に収納し、車幅をコンパクトに抑えました。
- ・ロータリーアクチュエータ式エレクトーガイド装着にて狭い断面でも支保工を建てるのが可能です。また、インバートストラットも建込可能です。(オプション)
- ・ロボットはバスケットの下に格納されており、吹付時回転させて前に出し、吹付を行います。
- ・コンプレッサー、吹付機、添加装置も搭載しておりますので、別置きがありません。



■ エレクトー

エレクトーはオプションとして ACT 式キャッチャーへの変更も可能です。

ACT 式キャッチャーは、支保工を把持して約 360 度回転させ、下半支保工やインバート施工にも対応できます。支保工は H100 ~ H200、重量は 300kg まで把持可能で、小断面の狭い空間で支保工を回転させることができます。

標準キャッチャー

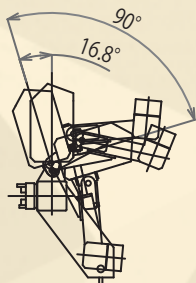

(図は右キャッチャー)

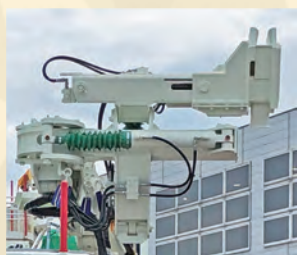

ACT 式キャッチャー

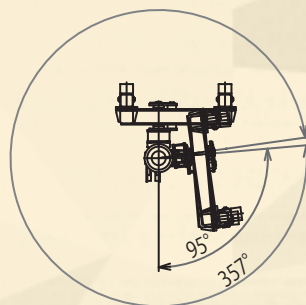

(図は右キャッチャー)



■ 吹付ロボット搭載バスケット

支保工建込時はロボットを格納し、作業員がバスケットに搭乗し作業します。吹付時はロボットを油圧にて回転させて、バスケットブームをロボットブームとして併用し、吹付作業ができます。

作業機が 1 基省略され、小断面でも前方の空間を有効的に使用することができます。



■ コンプレッサー

コンプレッサーは MATTEI 社製の 75kW と 37kW を搭載しています。また 37kW コンプレッサーを下ろして、液体急結剤やクリアショットも装備可能です。

MATTEI 社製コンプレッサー



(75kW コンプレッサー ERC3080)

特徴

機動力に優れたベースマシン

ホイール式採用により走行時の振動による各部への影響を回避します。

操舵方式は3モードステアリング（前輪・4WS、カニ）で小回りが効くだけではなく、位置決めが容易に行えます。

ベースマシンには国交省指定第3次基準値排出ガス対策型エンジン C7-IPSJ を搭載しています。全輪駆動にてスピーディーかつパワフルな走行性能を発揮します。

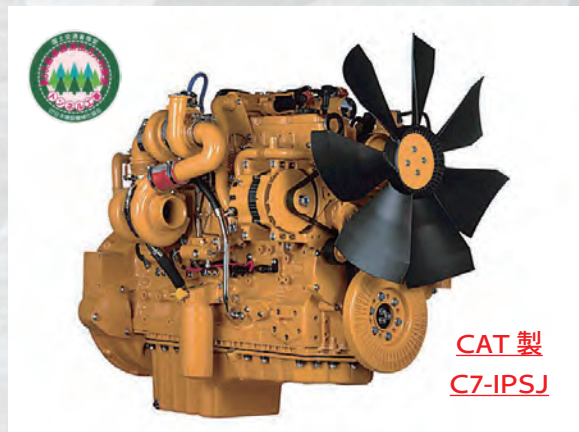

仕様図面

外形図

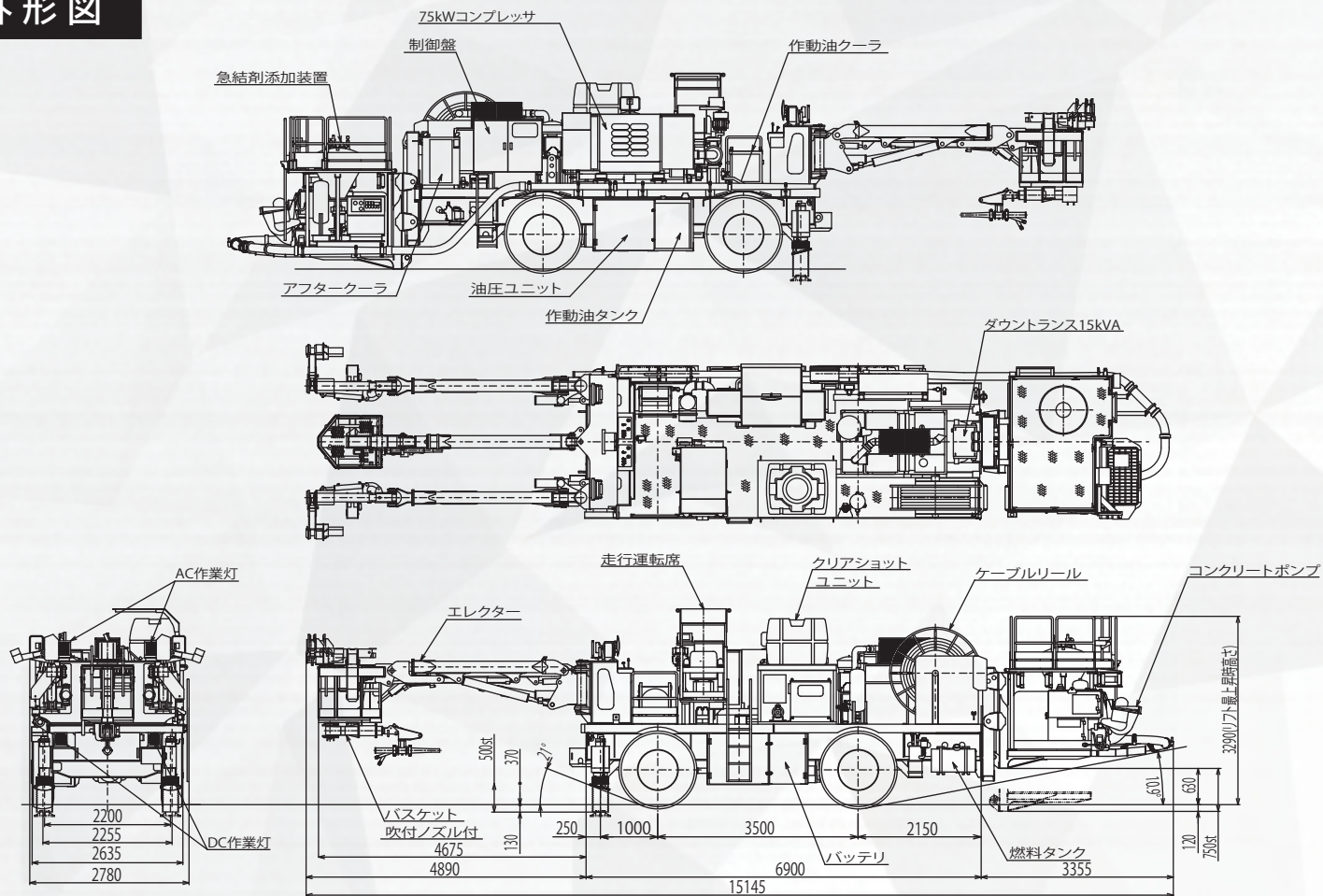

※ クリアショットシステム仕様

仕様図面

作動範囲図

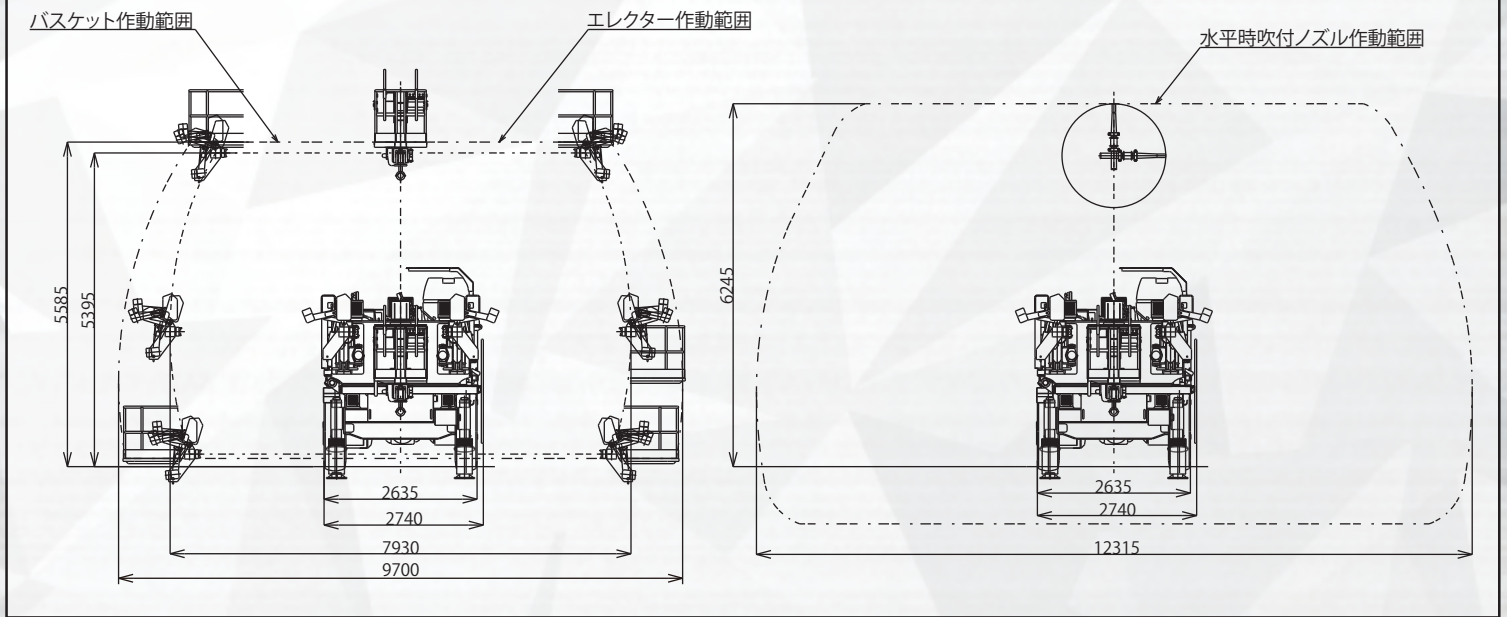

諸元表

■ 本体

型式	GMB35C
名称	GMB35C-ER III
全長	15,145mm
全幅	2,740mm
全高	3,420mm
運転整備重量	約 25,700kg ※1
ポンプ型式	MKW30SM(SYMTEC)
理論吐出量 50/60Hz	31.0/37.0m ³ /h
理論吐出圧力	3.4Mpa
走行速度	max10.0km/h
登坂能力	19.3%(10.9°)
電源ケーブル仕様	3PNCT 100mm ² ×3,14mm ² ×1-100m ※2
エンジン型式	CAT C7-IPSJ
エンジン定格出力	186.5kW/2,200min ⁻¹
総電力	129kW ※2

※1 搭載される吹付機、急結剤添加装置、エアドライヤーなどにより異なります。

※2 クリアショットシステム仕様搭載時の数値になります。

■ エレクター

ブームリフト角	上49.5° - 下29°
ブームスイング角	外45.5° - 内38°
ブームエクステンション長	1,350mm
ブーム長 (最伸時-最縮時)	4,350mm - 3,000mm
ガイドリフト角	上31.5° - 下61.5°
ガイドスイング角	外99° - 内38°
ガイド回転角	90°
適用支保工サイズ	H-100~200
最大到達高さ	5,960mm
最大幅	7,930mm
最大把持荷重	300kg×2基

■ バスケット (吹付ノズル)

ブームリフト角	上49.5° - 下15°
ブームスイング角	左42° - 右42°
ブームエクステンション長	2,400mm (1,400+1,000)
ブーム長 (最伸時-最縮時)	5,350mm - 2,950mm
バスケットリフト角	上16.5° - 下59.5°
ノズルリフト角	120°
ノズル回転角	360°
最大吹付高さ	7,730mm
最大吹付幅	15,315mm
最大床面到達高さ	5,585mm
最大幅	9,525mm
最大積載荷重	150kg×2基

T&Mニシオティーアンドエム株式会社

Tunnel & Mining 山岳トンネル施工機械、鉱山・砕石機械の総合レンタル企業

(北海道東北支店) TEL: 0133-72-3715 (関西支店) TEL: 072-677-2101

[東北営業所] TEL: 0197-71-2405 (九州支店) TEL: 0982-26-2111

(関東支店) TEL: 0268-62-1426 [福岡営業所] TEL: 092-937-6312

(中部支店) TEL: 0574-24-2555

<https://www.nishio-tm.co.jp>

(本社) TEL: 072-677-2137 [代表]

● お問い合わせ先

(2022年09月)