

# 小断面向けコンクリート吹付機

## 新型ミニロボット

# MR IV



第3次基準値排出ガス対策型エンジン搭載



## MRIVは従来の MRシリーズから 更に利便性を追求した 小断面用吹付機です。

既存の運転席を撤去し、作動油タンクや電磁弁類を車体に搭載してコンパクト化しました。  
移動用に有線リモコンを採用しています。



ロボット操作リモコン



走行操作リモコン

エンジン、電気のどちらでも全て可動します。  
エンジンは第3次基準値排出ガス対策型エンジンを搭載しています。



クリアショットにも対応可能な改良を施しています。



ゴムシューパットを装着することにより、鉄キャタ不可の現場にも対応可能です。

# 仕様図面

## 外形図

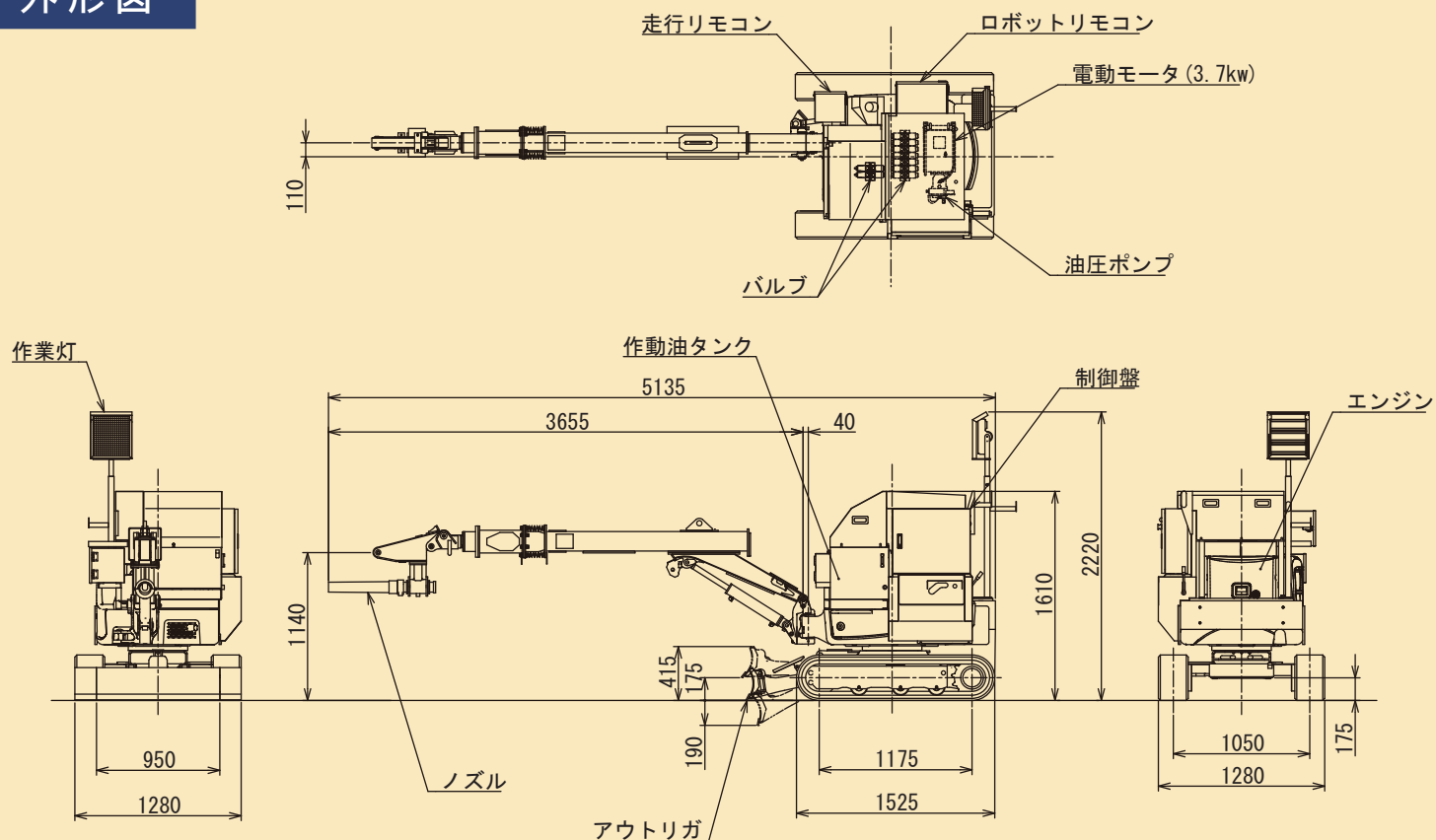

## 作業範囲図

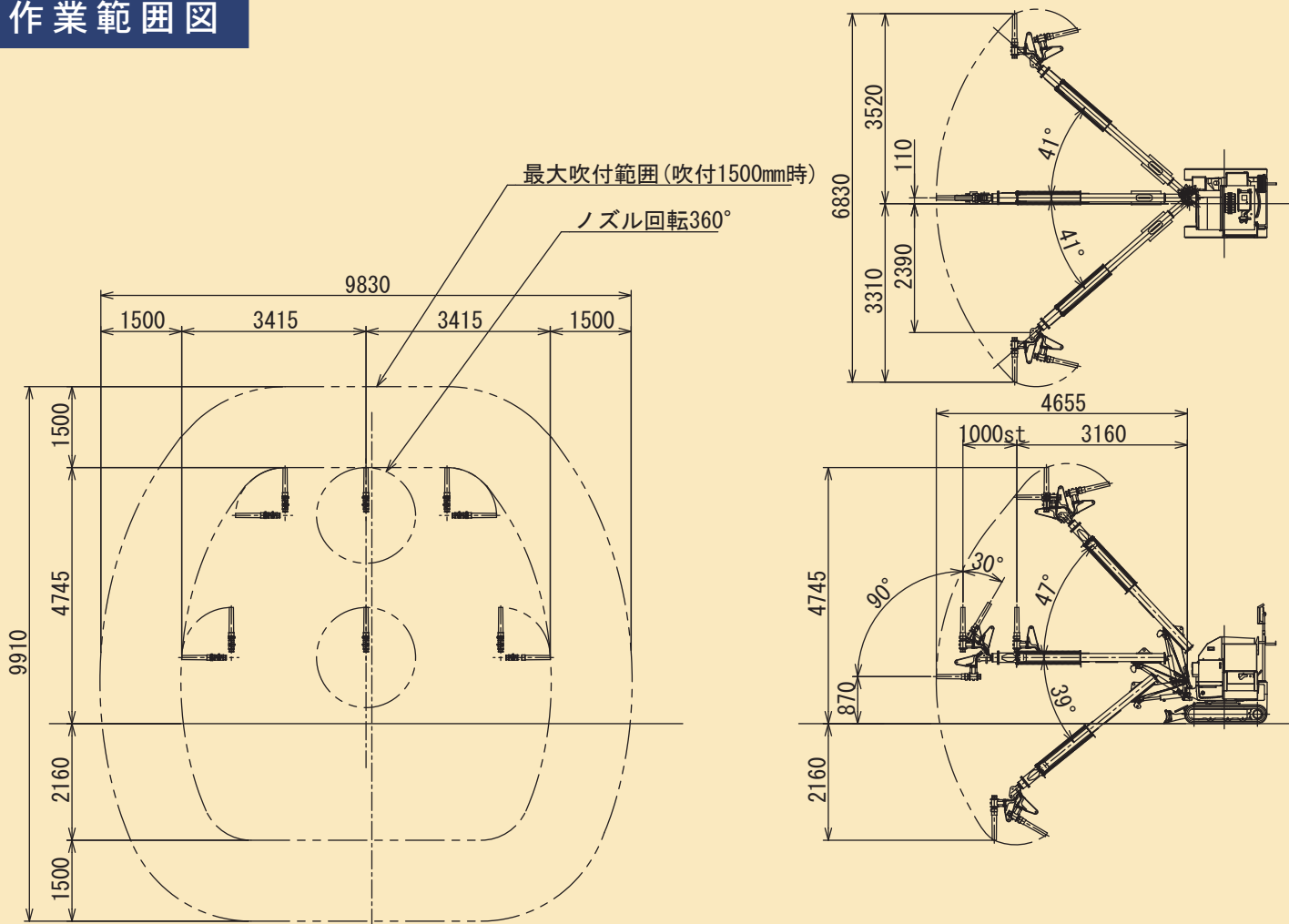

# 諸元表

## ■ 車体

型式	Vio17
名称	MR IV
全長	5,135mm
全幅	1,280mm
全高	1,610mm
重量	2,320kg
走行速度	max1.9km/h
登坂能力	30.6%(17.0°)
エンジン型式	YANMAR 3TNV70-XBV
エンジン定格出力	10.1kW/2,200min <sup>-1</sup>
総電力	4.1kW

## ■ 吹付ロボット

ブームスイング角	外41° - 内41°
ブームリフト角	上47° - 下39°
ブームエクステンション長	1,000mm
ノズルリフト角	118°
ノズル回転角	360°
最大水平吹付高さ	4,745mm
最大水平吹付幅	6,830mm

※ 搭載機器配置等変更となる場合があります。



## T&Mニシオティーアンドエム株式会社

Tunnel & Mining 山岳トンネル施工機械、鉱山・砕石機械の総合レンタル企業

(北海道東北支店) TEL : 0133-72-3715 (関西支店) TEL : 072-677-2101  
〔東北営業所〕 TEL : 0197-71-2405 (九州支店) TEL : 0982-26-2111  
(関東支店) TEL : 0268-62-1426 [福岡営業所] TEL : 092-937-6312  
(中部支店) TEL : 0574-24-2555

<https://www.nishio-tm.co.jp>

(本社) TEL : 072-677-2137[代表]

● お問い合わせ先