

TRANSMIX 技術仕様

TRANSMIX X5

キャリア	
寸法 (m)	8.56 (L) x 2.16 (W) x 2.75 (H)
空重量	12300kg
総重量	24300kg
Wiggins Quick Fills System	
スタビライザーレッグ	4
車輪止め	2
スペアホイールアセンブリ	1

エンジン	
Tier 3 - CAT C7.1, ディーゼル	
出力	205kW @ 2200RPM
水冷式	
燃料タンク容量	300L

トランスミッション	
常時4輪駆動	
Dana 223アクスル	フロント&リア
レックスロス静圧トランスミッション	

タイヤ	
10.00x20 ニューマチックタイヤ	

ブレーキシステム	
デュアルサーキットブレーキシステム	
油圧式 4 輪湿式ディスクブレーキ	
SAHR クイックリリース付きパーキングブレーキ	
静水圧および排気ブレーキ	

ステアリング	
四輪油圧ステアリング	
4つのステアリングモード	
前輪駆動	
後輪駆動	
四輪駆動	
カニ走行	

キャビン&オペレーター室	
FOPS/ROPS認証キャビン	
機械式サスペンションオペレーターシート	
格納式ラップシートベルト	
フルドライバーコントロール	
フロント IFM CR1081 ディスプレイ画面	
次のダッシュクラスタの測定値を含む	

エンジン温度
エンジンR.P.M

エンジン高温表示灯とアラーム

油圧表示

油圧低下ランプ

冷却水残量表示

エンジン警告表示

ブレーキシステム故障表示灯

パークブレーキ作動表示

バッテリー充電の表示/故障

バックカメラ オプション

エアコン付き密閉型フロントキャビン オプション

暖房付き密閉型フロントキャビン オプション

キャビン高さ 2.59m

油圧系	
デュアルサーキットブレーキシステム	
クローズドループ油圧システム	
圧力と還流フィルター	
油圧オイルクーラー	
ロードセンスステアリングシステム	
作動油容量	350L
緊急用24Vパワーステアリング	オプション
作動油温度計	

24VDC 電気システム	
CANバス制御システム	
フロント&リアLED照明	
警告ストロボライト (アンバー)	
リバースアラーム	
ブレーキ残圧警告灯	

安全システム	
乾式粉末消火器	
AFFF消火システム	
ドアプロキシインターロック	
シートベルトスイッチ/インターロック	
スタビライザーレッグ安全プロキシインターロック	オプション

コンクリートドラム	
ドラム容量	5m ³
ダブルスパイラルブレード	
ドライミックスの混合が可能	
双方向の可変速制御	
油圧ドラムチャムタイ尔	

ボウル制御用補助油圧装置
ボウルロックピン

洗浄装置	
ダイナセット高圧ウォーターポンプ	
最大水圧	200バール
最大水流	30L/min
ランス付ウォータージェット	
10mホース付き手動式水中用ホースリール	
ステンレス製水タンク	200L

オプション	
リンカーン自動給油システム	オプション
ディーゼル・パティキュレート・フィルター	オプション
DPM - 背圧測定器	オプション

TRANSMIX 6000

キャリア	
寸法 (m)	8.15 (L) x 2.45 (W) x 3.39 (H)
空重量	14095kg
総重量	28900kg
フューエルタンク容量	210L
キャビン重量 (M)	2.79
作動油容量	430l
ドラム容量	6m ³

TRANSMIX X5

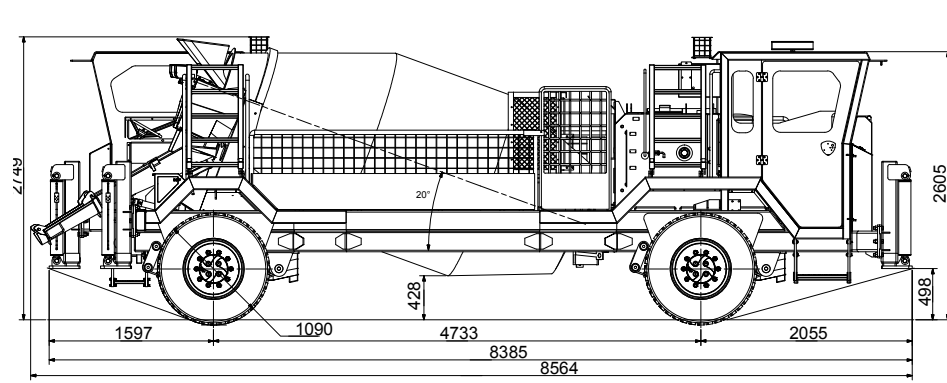

SIDE VIEW

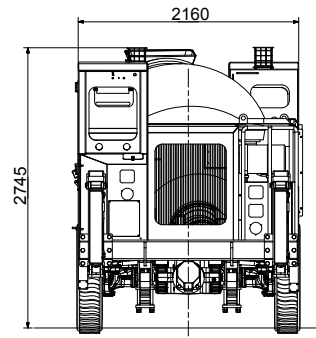

FRONT VIEW

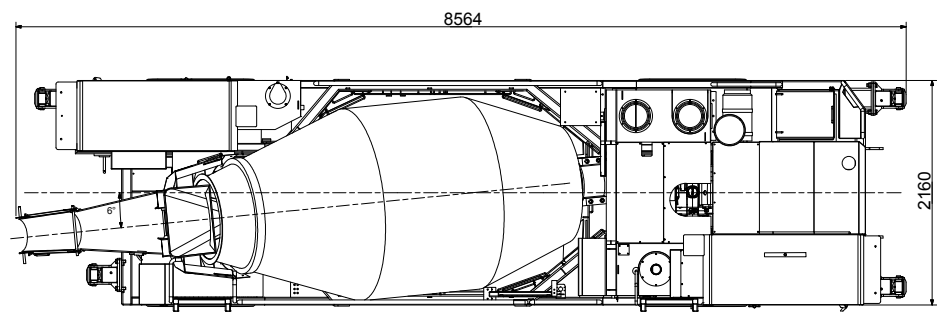

TOP VIEW

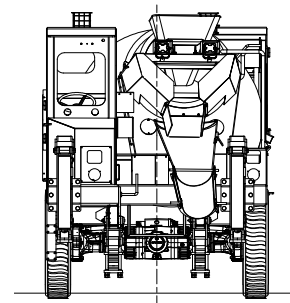

BACK VIEW

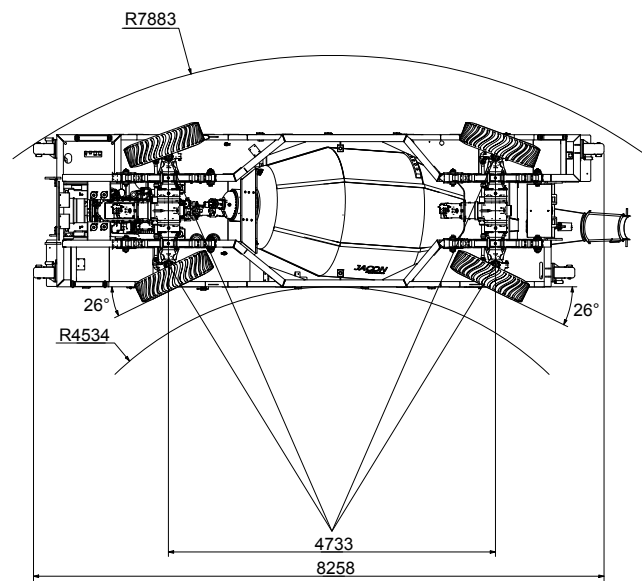

旋回半径

TRANSMIX 6000

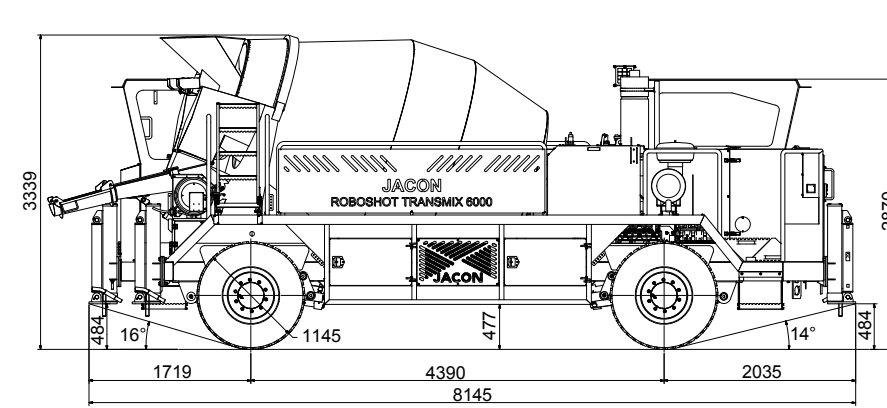

SIDE VIEW

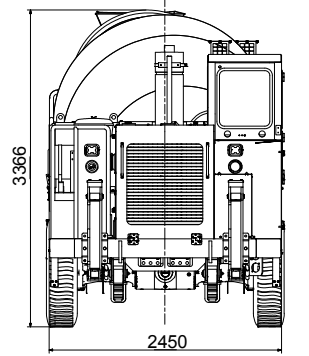

FRONT VIEW

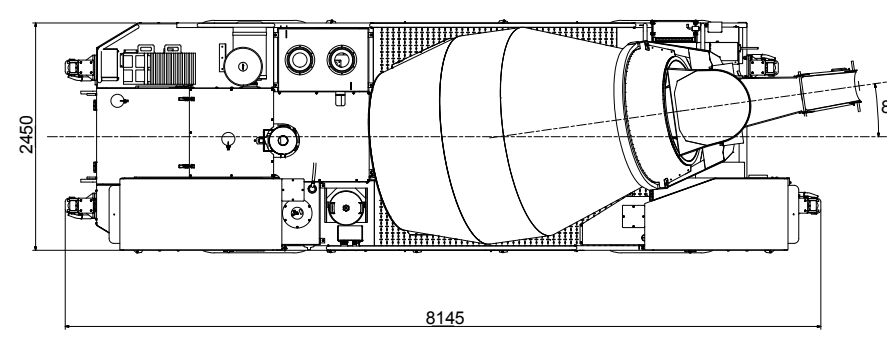

TOP VIEW

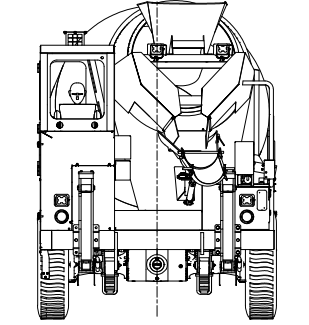

BACK VIEW

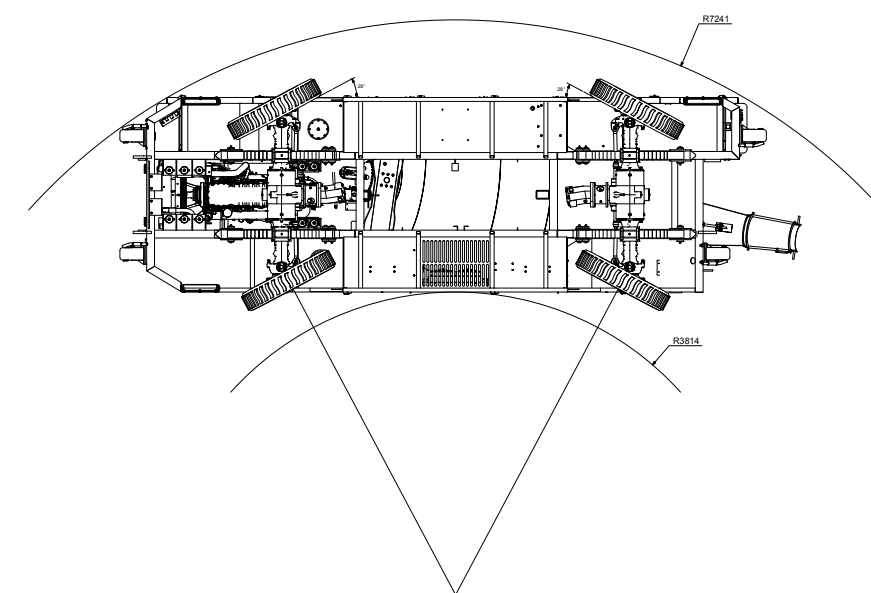

旋回半径