

# TUNNELJET E2 仕様

# TUNNELJET E2 コンクリート吹付機

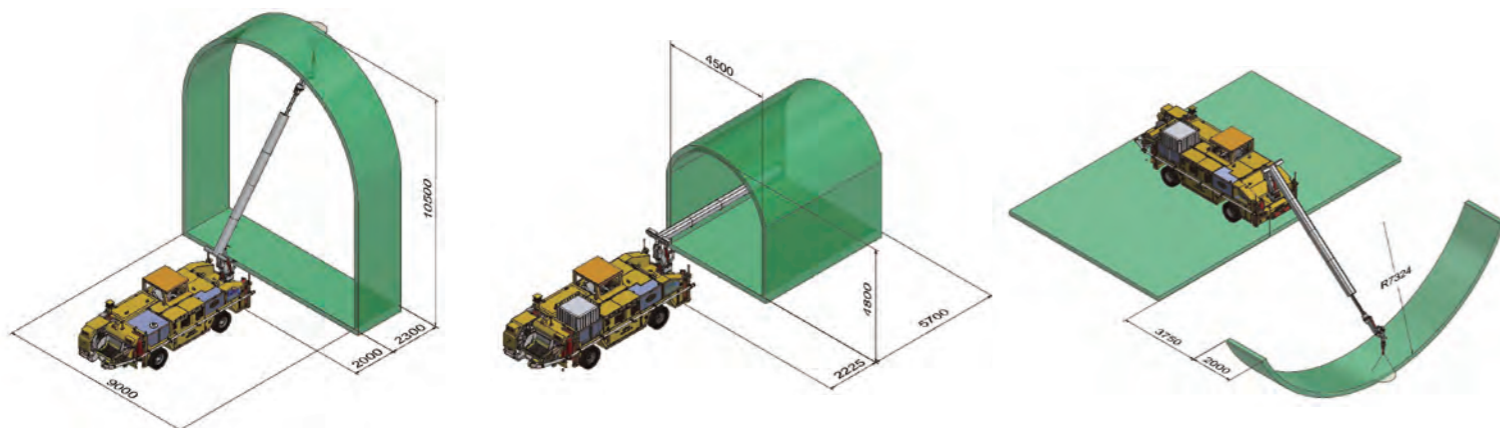

ブームリーチ最大時吹付範囲

最大吹付範囲

インボード吹付範囲

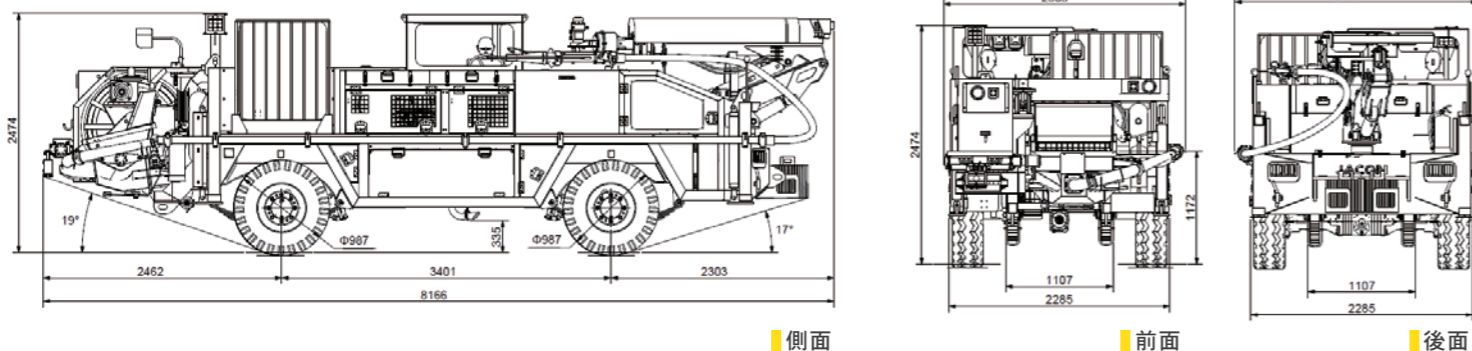

側面

前面

後面

## 仕様

### キャリア

全長	8166mm
全幅	2503mm
全高	2474mm
空重量	13020kg
総重量	13510kg

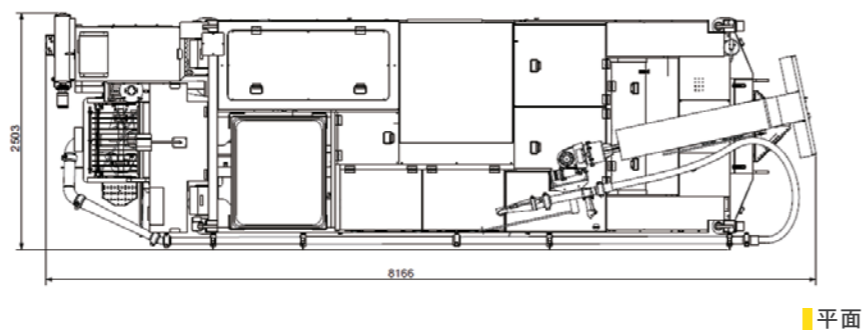

平面

### 吹付ロボット

垂直リーチ	11000mm
水平リーチ	9000mm
ノズル回転	360°
ノズル傾角	110°

### エンジン

型式	Deutz BF4L914 Tier2 ディーゼルエンジン 24V
出力	73kW@2300rpm
燃料タンク容量	92L
冷却	空冷式

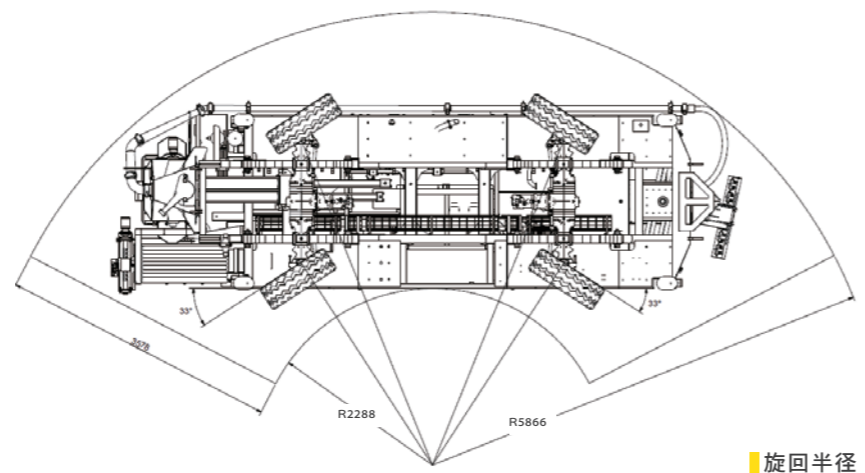

旋回半径

Tunneljet E2 は中斷面向けコンクリート吹付機です。リーチ 11m の吹付ロボットを有し、毎時 20m<sup>3</sup> のポンプ出力で行われる吹付は、様々な現場で効率よく作業を行うことができます。





# TUNNELJET E2

## コンクリートポンプ

20m<sup>3</sup>の定格出力を有し、高い吹付性能を発揮します。  
ホッパーは攪拌機能付です。

## 高圧洗浄機

高水圧ポンプを持ち、機械を清潔に保つことで、操作性の向上と寿命の延長を実現します。

## コンパクトな車体

高さ 2.4m のボディで中型のトンネル断面に適しています。

## ロングブーム吹付ロボット

リーチ 11m を実現し、大型の断面にも対応可能です。吹付ロボットは後方格納式となっており、車体内側へ収納する事ができます。

## 遠隔操作

無線リモコンを標準装備しています。

## 4 ステアリングモード

前輪・後輪・カニ・4 輪操舵が可能  
です。  
操作性が良く、小回りが利きます。

## 4 本アウトリガー

機械の安定性を向上させ、メンテナンスやタイヤ交換のしやすさを向上させました。

## メンテナンスしやすい設計

機械の様々な箇所にアクセスしやすい  
便利な機能を搭載しています。

