

ゴムクローラー式 コンクリートミキサー車

<型式> TGM-MR45T

NETIS登録済
登録番号：
KK-220030-A

第2次基準値排出ガス対策型エンジン搭載



■ 特徴

- クローラー式で悪条件の路盤を克服
- ドラム回転-アイドルアップ機構



電動仕様（オイルクーラー付）も可能です。



後部に操作デッキを設けており、バック走行を安全に行うことができます。



後部にアウトリガーを備え、コンクリートポンプのホッパーの高さに合わせることができます。

※ II型のみ

■ 特徴

20 ~ 30° の勾配を登った際の画像です。



■ バック走行 ■

バックで登ることで、生コンをこぼさず運搬を可能としています。

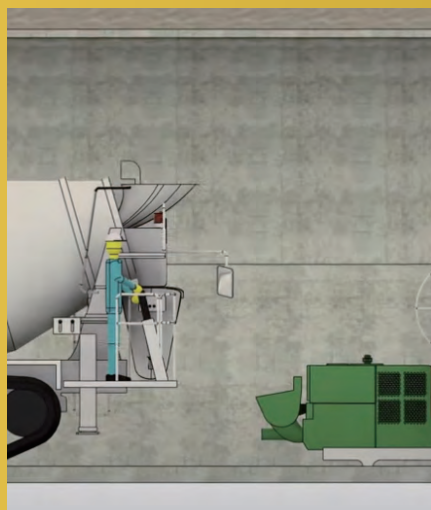
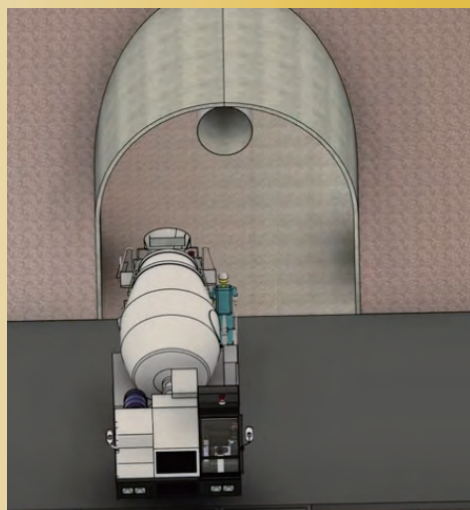
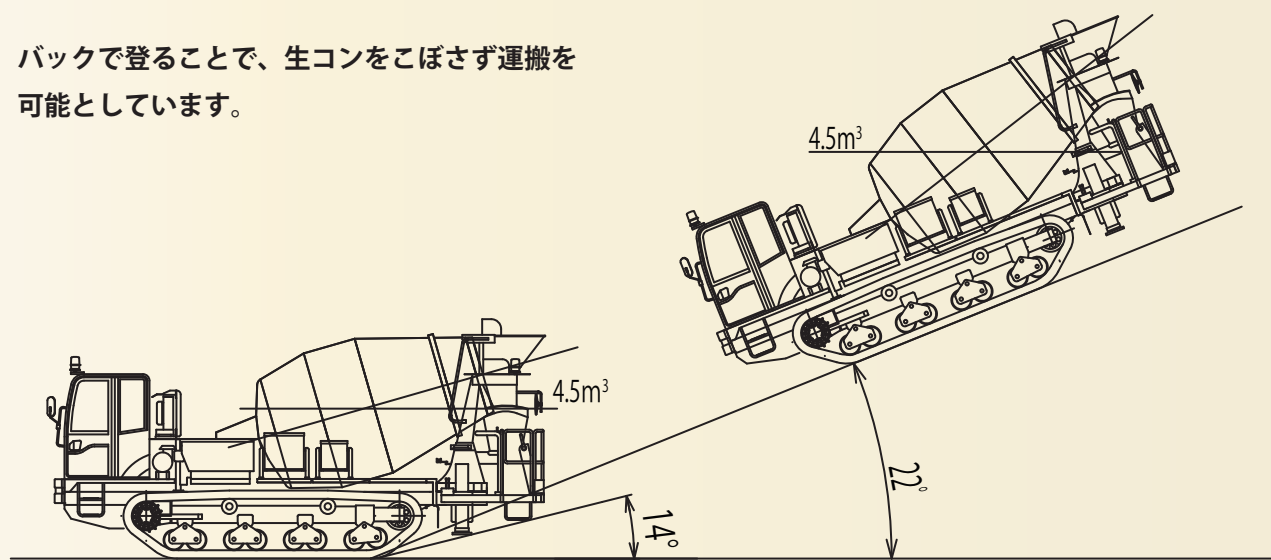

方向転換せずにそのままトンネル坑内に入り、作業することができます。

■ 外形寸法図 ■

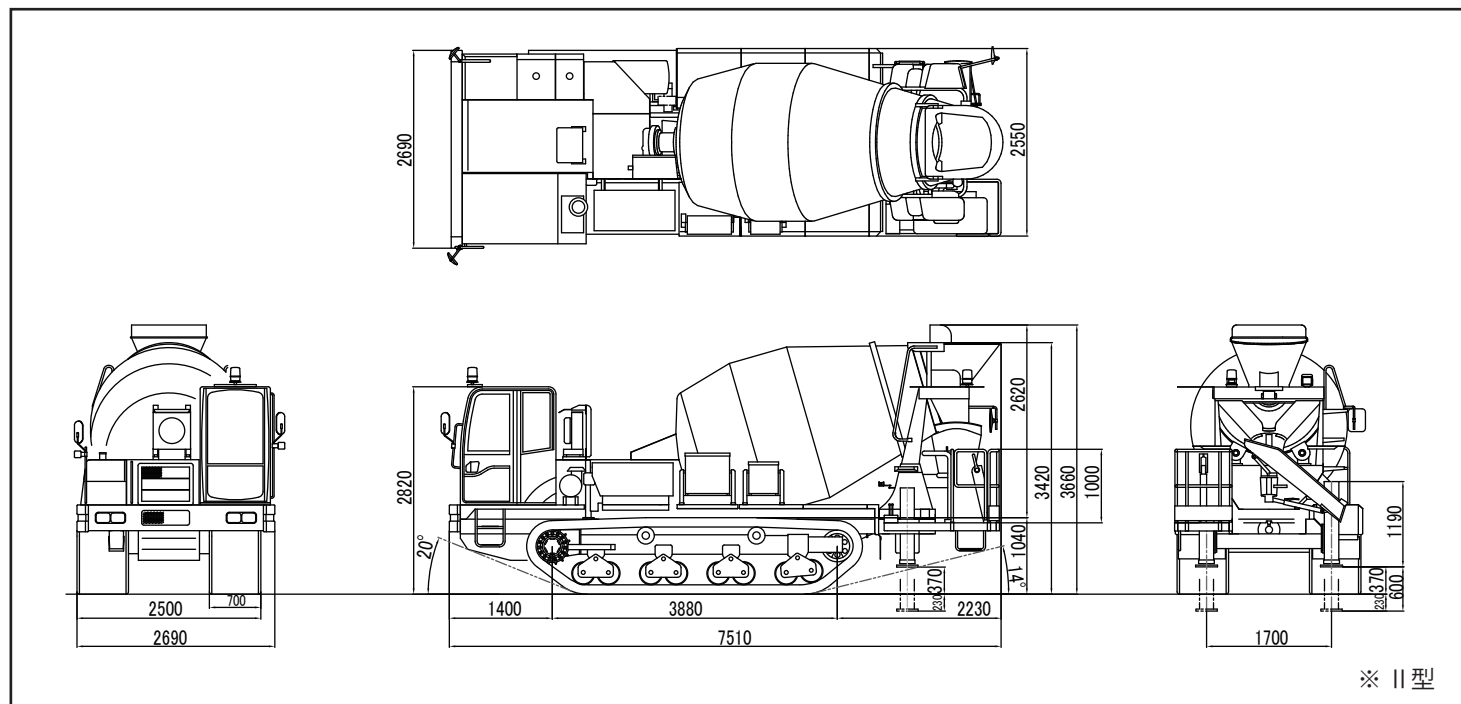

※ II型

【仕様】ゴムクローラ式コンクリートミキサー車 TGM-MR45T			
上部ミキサー：カヤバ製（混合容量4.5m ³ ）			
		I型	II型
全	長	7,500mm	7,500mm
全	幅	2,690mm	2,690mm
全	高	3,620mm	3,620mm
最	低地上高	530mm	370mm
空	車質量	11,000kg	13,000kg
形	式	三菱 6D16-TLE2B	三菱 6D16-TLE2B
排	気量	7,545cc	7,545cc
速	度1段	最大 7.6km/h	最大 7.6km/h
速	度2段	最大 11.0km/h	最大 11.0km/h
登	坂能力	57%	57%
空	車時接地圧	20kPa	20kPa
ダ	ンプラ中心間距離	3,870mm	3,870mm
ク	ローラ全長	9,800mm	9,800mm
ク	ローラ幅	700mm	700mm
生	コン積載時質量	22,000kg	24,000kg
定	格出力	165kw/2700min-1	165kw/2700min-1
最	大トルク	700N・m/1300min-1	700N・m/1300min-1
排	ガス2次規制	対応	対応
積	載時接地圧	40kPa	43.6kPa

※ II型には後部アウトリガーが搭載されています。

T&Mニシオティーアンドエム株式会社

Tunnel & Mining 山岳トンネル施工機械、鉱山・砕石機械の総合レンタル企業

（北海道東北支店） TEL：0133-72-3715 （関西支店） TEL：072-677-2101

【東北営業所】 TEL：0197-71-2405 （九州支店） TEL：0982-26-2111

（関東支店） TEL：0268-62-1426 【福岡営業所】 TEL：092-937-6312

（中部支店） TEL：0574-24-2555

<https://www.nishio-tm.co.jp>

（本社） TEL：072-677-2137[代表]

● お問い合わせ先